

GT - V 40 FA



Dvojstĺpový zdvihák s horným prepojením, hydraulický pohon - 2 piesty priamo spojené s vozíkmi - mechanický bezpečnostný zámok s elektromagnetickým zaistením - štandardný výkon motora 2,6 KW - 400 V/3 PH/50 Hz na vyžiadanie 2,6 KW - 220 V/1 PH/50 Hz - lomené ramená

MODEL	NOSNOSŤ	VZDIALENOSŤ		VÝŠKA ZDVIHU	
		CELKOVÁ VÝŠKA	MEDZI STĽPMI		
GT-V 40 FA	4.0 T	3870 mm (základ)	2680	85 - 1940	Dvojstĺpové zdíhacie zariadenie - krátke predné výsuvné rameno (min 600/max 1200) dlhé zadné výsuvné ramena (min 775/ max 1550) výkon motora 2.6kw - 400V/3PH
GT-V 40 FA X	4.0 T	4470 mm (+600mm)	2680	85 - 1940	Dvojstĺpové zdíhacie zariadenie - krátke predné výsuvné rameno (min 600/max 1200) dlhé zadné výsuvné ramena (min 775/ max 1550) výkon motora 2.6kw - 400V/3PH - Stĺpy rozšírené o 600 mm
GT-V 40 FA XL	4.0 T	5070 mm (+1200mm)	2680	85 - 1940	Dvojstĺpové zdíhacie zariadenie - krátke predné výsuvné rameno (min 600/max 1200) dlhé zadné výsuvné ramena (min 775/ max 1550) výkon motora 2.6kw - 400V/3PH - Stĺpy rozšírené o 1200 mm

- 1 NADSTAVEC
- 2 ASYMETRICKÉ 2 SET RAMENA

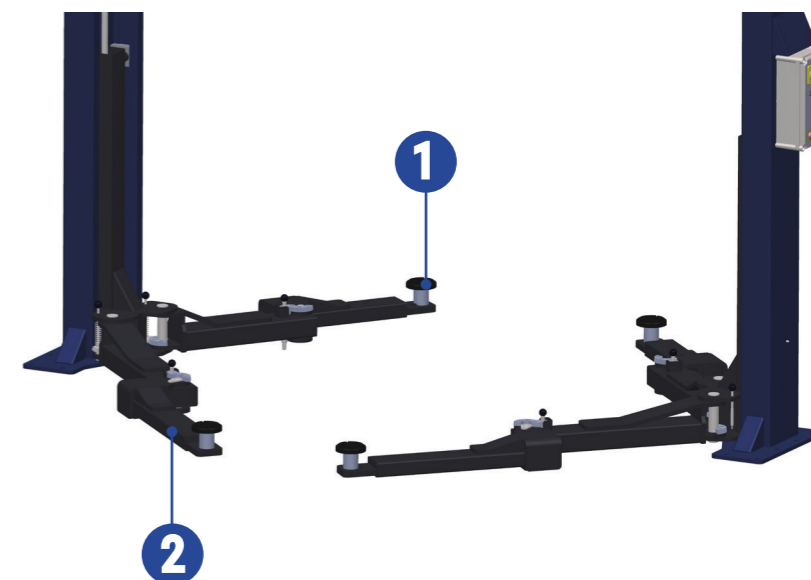

4.000 Kg

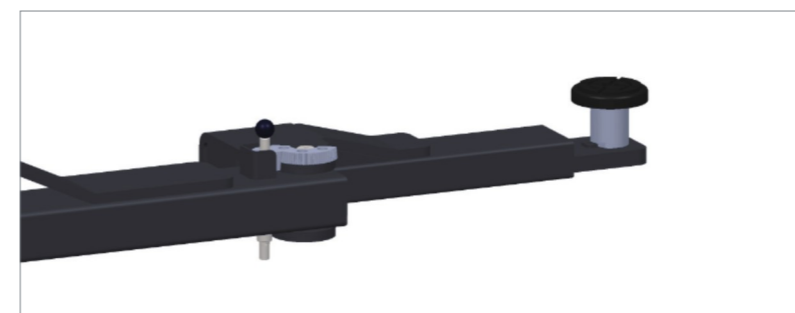

ROZŠÍRENIE KRÁTKYCH RAMIEN



OVLÁDACÍ PANEL

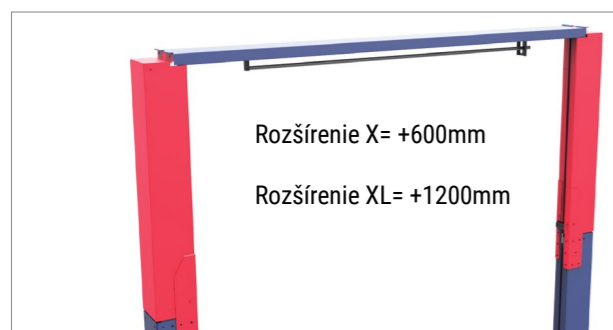

ROZŠÍRENIE STĽPOV

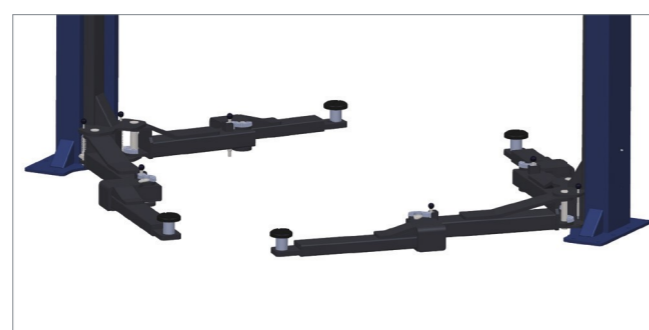

LOMENÉ RAMENÁ

